

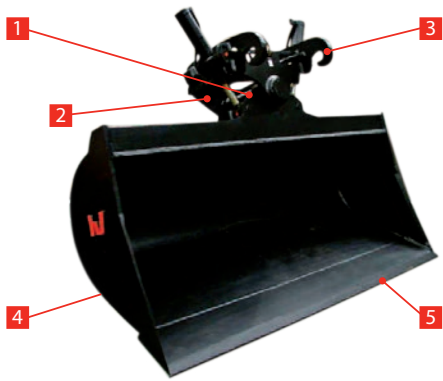

De CWT is een kantelbare snelwissel voorzien van 2 cilinders. De CWT wordt meestal gebruikt tussen de bestaande snelwissel van de graafmachine en het uitrustingsstuk. Het is de ideale manier om uitrustingsstukken zwenkbaar en dus beter inzetbaar te maken. Dit verhoogt de productiviteit van de graafmachine aanzienlijk. De CWT is voorzien van een hydraulische of mechanische bedienbare snelwissel aan de onderzijde en is leverbaar voor verschillende machineklassen ■

De NGT is een slotenbak voorzien van geïntegreerde cilinders en Verachttert snelwisselophanging aan de bovenzijde. Dit is de ideale combinatie voor het onderhouden van sloten, het afwerken van taluds en het werken aan dijken en hellingen. De slotenbak is standaard voorzien van horizontale slijtstrippen, een gehard ondermes en ingebouwde overdrukkleppen om zo een langere levensduur te garanderen ■



Kenmerken NGT

- 1 Grote kanteelhoek
- 2 Korte tipradius door compacte opbouw
- 3 Connect' o' maat ophanging
- 4 Horizontale slijtstrippen
- 5 Gehard ondermes



Kenmerken CWT

- 1 Grote kanteelhoek
- 2 3D ontwerp, minimaal verlies opbrekkracht
- 3 Gegoten body
- 4 Inductie-geharte assen

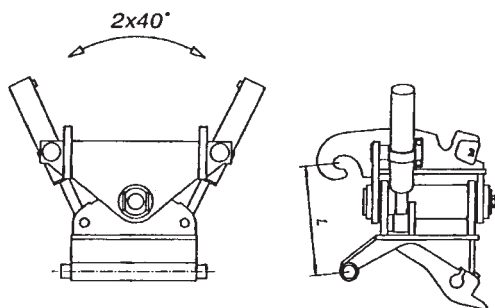

Technische specificaties CWT	CWT30	CWT40	CWT45
Zwenkhoek	2 x 40°	2 x 40°	2 x 40°
Gewicht* (kg)	460	480	850
Afmeting L (mm)	490	490	760
Aantal cilinders	2	2	2
Max. druk (bar)	350	350	350
Optimale flow (l/min)	35	35	35
Graafmachine gewicht (ton)	15 - 21	20 - 32	27 - 35

Specificaties NGT Slotenbakken	Ophanging	Graafmachine (ton)	Gewicht (kg)	Volume (ltr 1:1)	Volume (ltr 1:2)
NGT Kantelbaar					
NGT-3-35-200-N.H.	CA - 30	15 - 21	820	980	-
NGT-4-42-200-N.H.	CA - 40	21 - 32	940	1150	-
NGT-4-42-220-N.H.	CA - 40	21 - 32	975	1270	-

* vanaf gewicht, afhankelijk van machine-ophanging

Uw dealer: **Verachttert Nederland B.V.**
 De Bloemendaal 8, NL-5221 EC
 Postbus 3069, NL-5203 DB | 's-Hertogenbosch
 Telefoon +31 73 640 41 11 | Fax +31 73 641 97 40
 E-mail info@veraned.nl | www.veraned.nl

